

K-Series

**S100**  
**S130J/S130**



	S100	S130J	S130
最大荷重	590Kg	770Kg	825Kg
常用荷重	455Kg	590Kg	635Kg
定格出力	33.5hp	46hp	

※写真はキャブ・ヒーターオプションです。

コンパクトクラスの本格派ローダー

場所に合わせて選べるモデル

# ボブキャット S100

## スキッドステアローダー S130J/S130



### さらに極めたコンパクト設計

S100は車体幅1170mm(標準バケット装着時1270mm)、スキッドステアローダーならではのその場旋回で最小回転半径はわずか2060mm。ベストセラーローダーS130のパワフルさ、使いやすさをそのままさらにコンパクト化した新世代ローダーです。

### 選べるモデル

S130は用途や使用する場所に合わせてベストチョイスが選択可能。カウンターウエイトを標準装備する最大荷重825KgのパワフルコンパクトローダーS130とウエイトを省いて荷役荷重を抑えたS130Jタイプ。(狭幅仕様もございます。)

どちらのローダーも機能・装備・整備性のどれをとっても、ライバルを寄せ付けないパーフェクトローダーです。

### 充実装備

コンパクトタイプといえど、装備については大型機種と同じ。油圧アタッチメントを使うためのアタッチメント油圧配管の標準装備や、ヘッドランプを内蔵したデラックス感のある運転スペース。オペレーターへの事を第一に考えた満足設計です。

### オペレーターの安全確保

ヘッドガードはISOの厳しい安全規格ROPS<sup>®</sup>をクリアした安全設計。さらに標準装備のリアガラスは緊急脱出機構付でオペレーターへの安全もきっちり確保。

※ROPS(転倒時にシートベルトを装着したオペレーターを保護する構造)

### 主な対応アタッチメント(S100/S130共通)

ゼネラルパーパスバケット/ダートバケット/ロープロファイルバケット/グラブブル/パレットフォーク/ユーティリティフォーク/ロールグラブ/スノーパー/モア/バックホー/スノーブレード/アングルブルーム/スノーブロー/スーパースクレーパー/Vブレード/ティラー/キャブドア/ヒーター/ミラーウインカーキット

### (S130対応)

ライトバケット/インダストリアルグラブブル/油圧パレットフォーク/タイヤスクレーパー/ドーザー/スチールトラック/ソリッドタイヤ/AGSコントロール/SJCコントロール/パワーボブタッチ

◎仕様、装備は性能向上のため予告無く変更することがあります。

◎機体重量3t未満の建設機械の運転は、小型車両系建設機械の運転に関わる特別教育または車両系建設機械運転技能講習を受講した人に限られます。

### ■お客様相談ダイヤル

フリーダイヤル **0120-606814**

## 標準仕様

**S100 S130J S130**  
( )内はS130J狭幅/S130狭幅仕様値

■性能			
標準バケット容量	m <sup>3</sup>	0.24	0.40(0.37)
最大荷重	kg	590	770 825
常用荷重	kg	455	590 635
走行速度	km/h	0~10.5	0~11.8
■寸法重量			
全長(バケット含む)	mm	2880	3240
全幅(バケット含む)	mm	1270	1575(1420)
全幅(車体のみ)	mm	1170	1490(1365)
全高	mm	1880	1965
ホイールベース	mm	820	900
トレッド	mm	970	1220(1080)
最低地上高	mm	165	190
ダンピングリーチ	mm	450	645
ダンピングクリアランス	mm	2030	2045
バケット前傾角	度	43	40
バケット後傾角	度	28	25
最小回転半径	mm	2060	2100
空車重量	kg	1865	2385(2370) 2545(2530)
■エンジン			
名称・型式		クボタV1505	クボタV2403
総排気量	cc	1498	2434
定格出力	kW(hp)	25.0(33.5)	34(46)
■その他			
駆動方式		油圧式無断変速(HST)4輪駆動	
タイヤ		27×8.5-15 <sub>-6PR</sub>	10×16.5-8PR
■主な標準装備			
オーバーヘッド計器パネル		バケットセルフレベリングON/OFF	
インターロックシステム(BICS)		フロントアタッチメント配管	
ROPS規格対応ヘッドガード		標準工具	
シートバー&シートベルト			

### 寸法図

※指定が無い場合はS130及びS130Jの寸法は同じです。

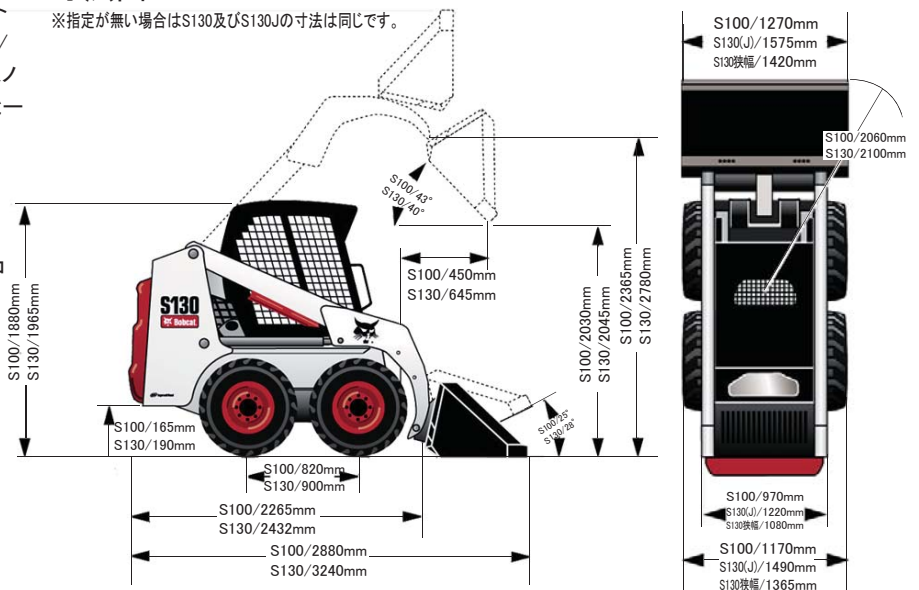

※S130Jは狭幅仕様ではありません。

100CT

株式会社 **ボブキャット**

<http://www.bobcat.co.jp>

本社 〒222-0002 神奈川県横浜市港北区師岡町636  
TEL: 045-532-0151 FAX: 045-532-0160  
東北支店 〒981-3117 宮城県仙台市泉区市名坂原田302-2  
TEL: 022-773-6091 FAX: 022-773-6093  
九州支店 〒891-0113 鹿児島県鹿児島市東谷山6-43-20  
TEL: 099-263-6006 FAX: 099-260-7222

販売店

